

# REGLES DU GRAND CONCOURS

2013-2014

# Les prix

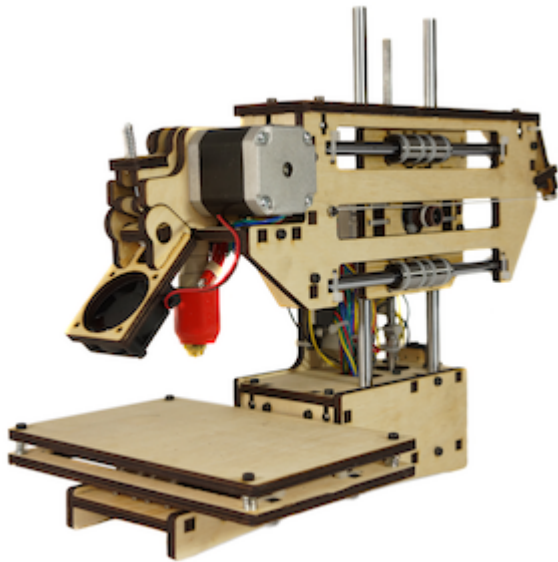

PrintrBot Simple  
Imprimante 3D en kit



Quadcopter  
A.R.Drone 2.0



Tablette Android  
Nexus 7

## Lieu et date

- **Dimanche 6 avril 2014**
- Au centre de congrès *Swiss Tech Convention Center*, durant l'inauguration

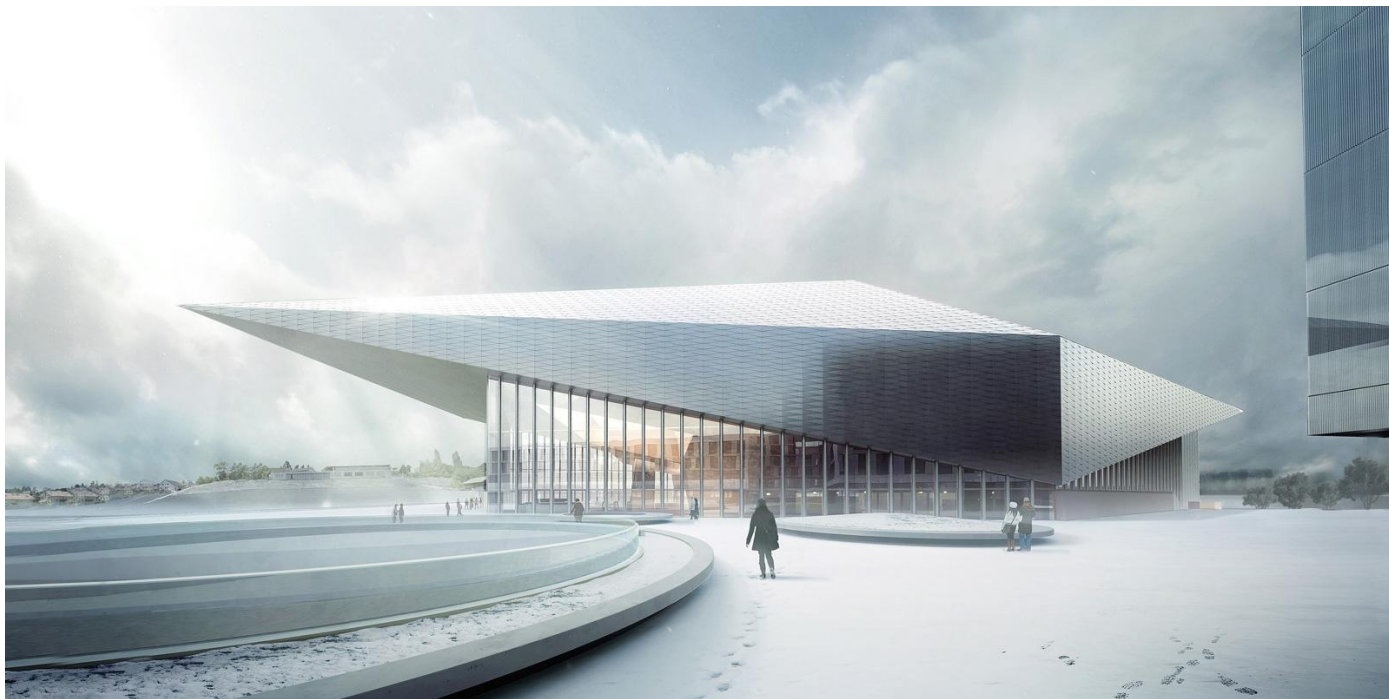

*Jerangetout S.A.*

# Organisation d'entrepot



Kiva Systems (Amazon)



Swisslog: Click & Pick

# L'arène

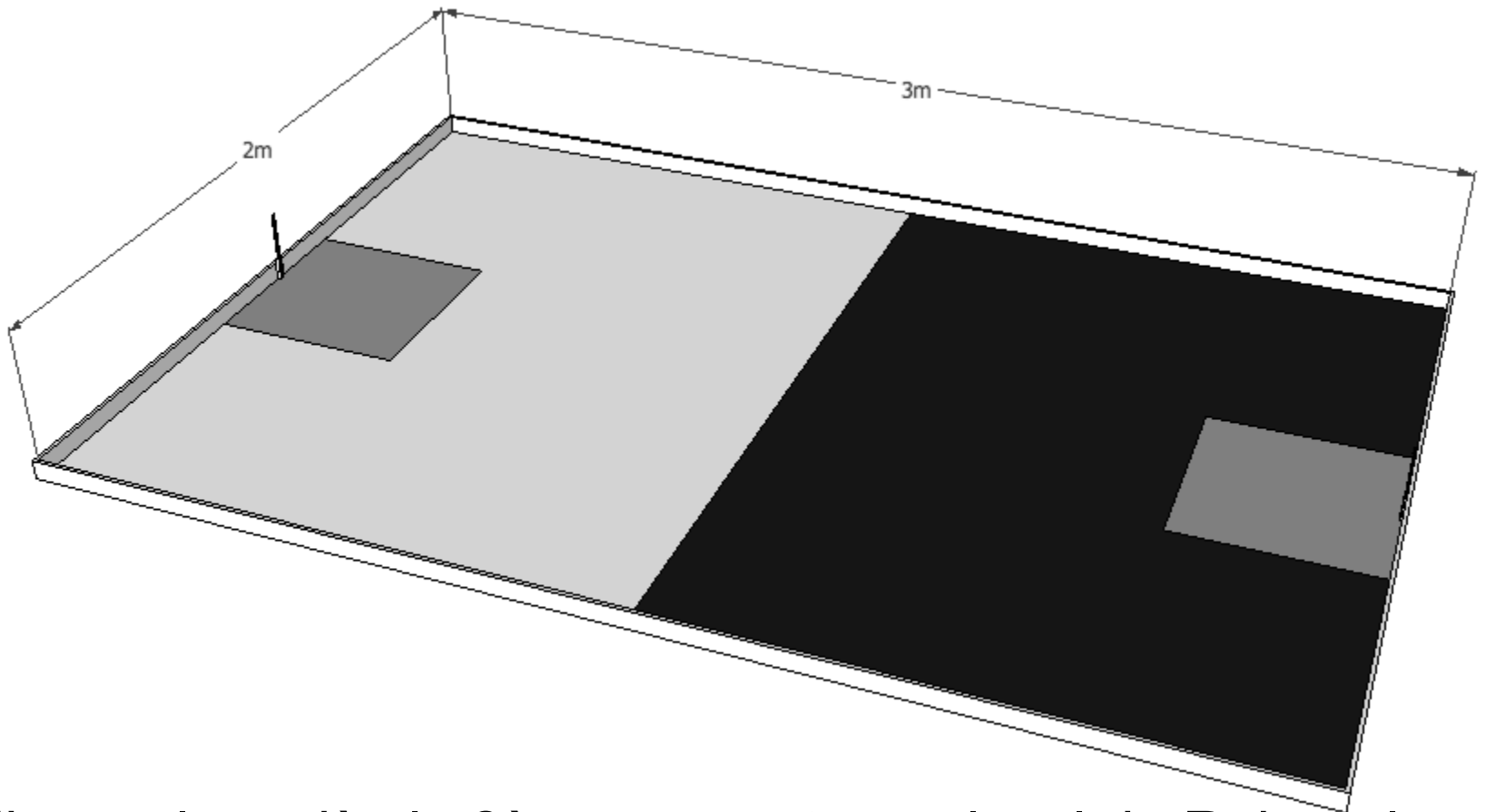

Mis en place dès le 2ème semestre au local de Robopoly

# Le plot

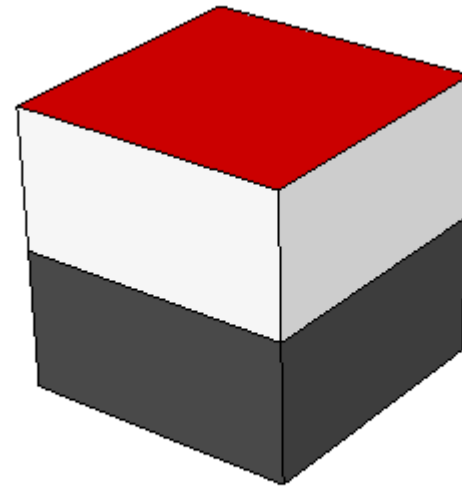
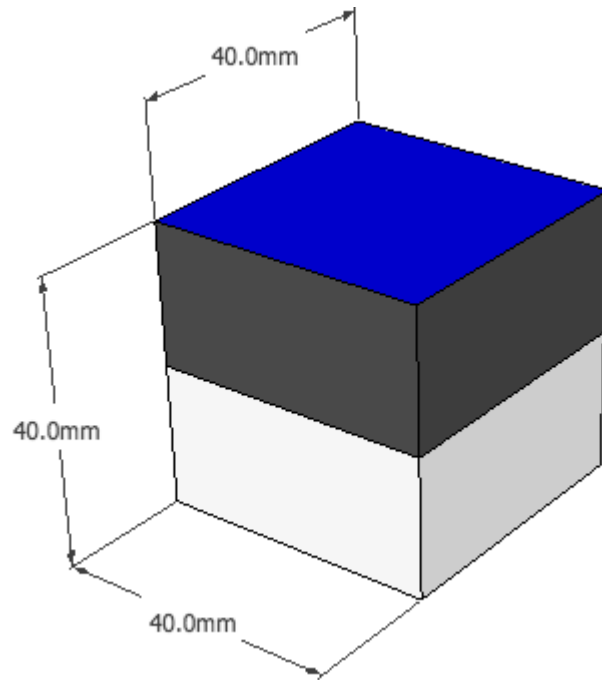

Méthode de détection par IR au autre technique

# Le but ultime (bleu)

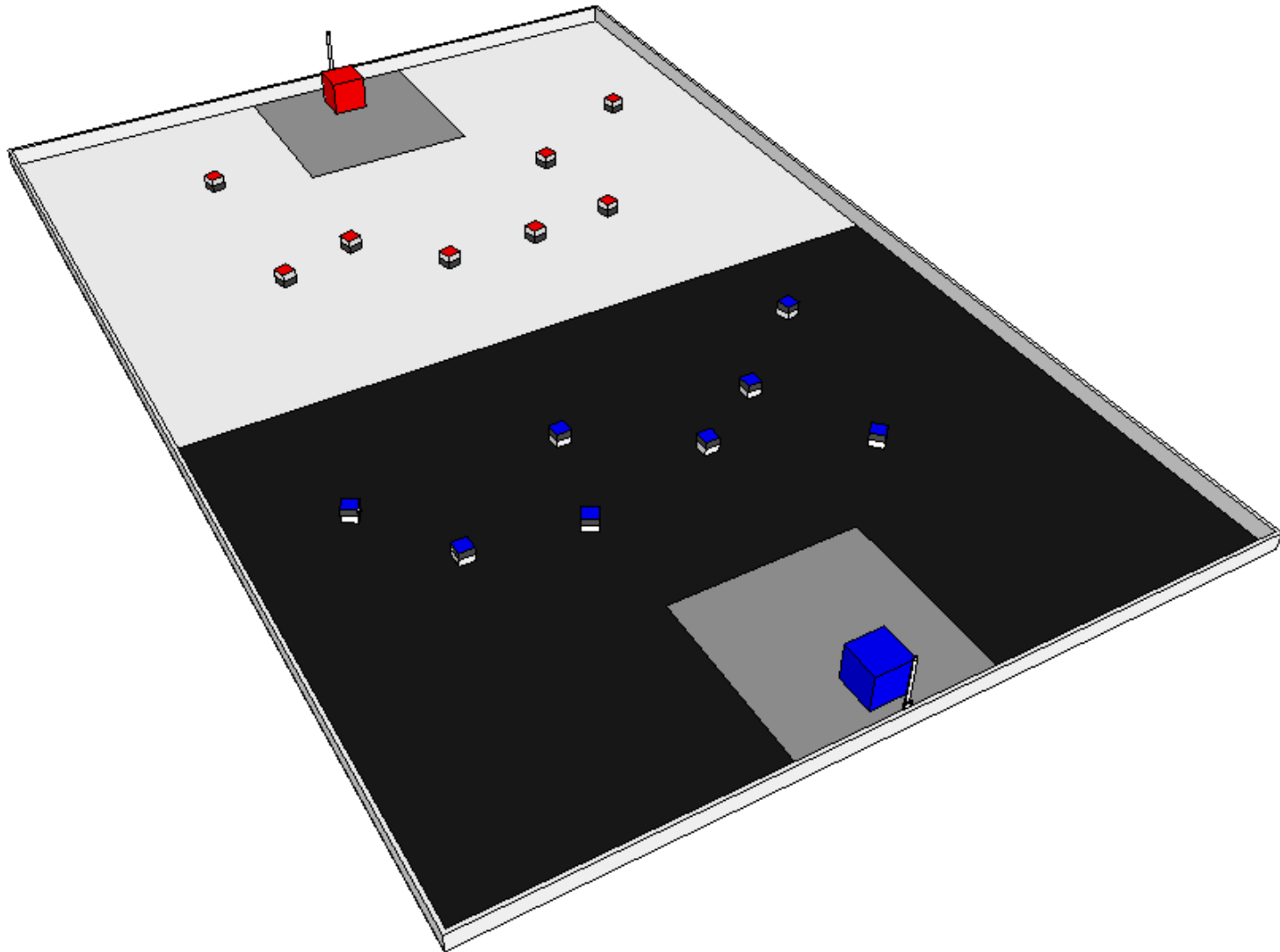



# Le but ultime (rouge)

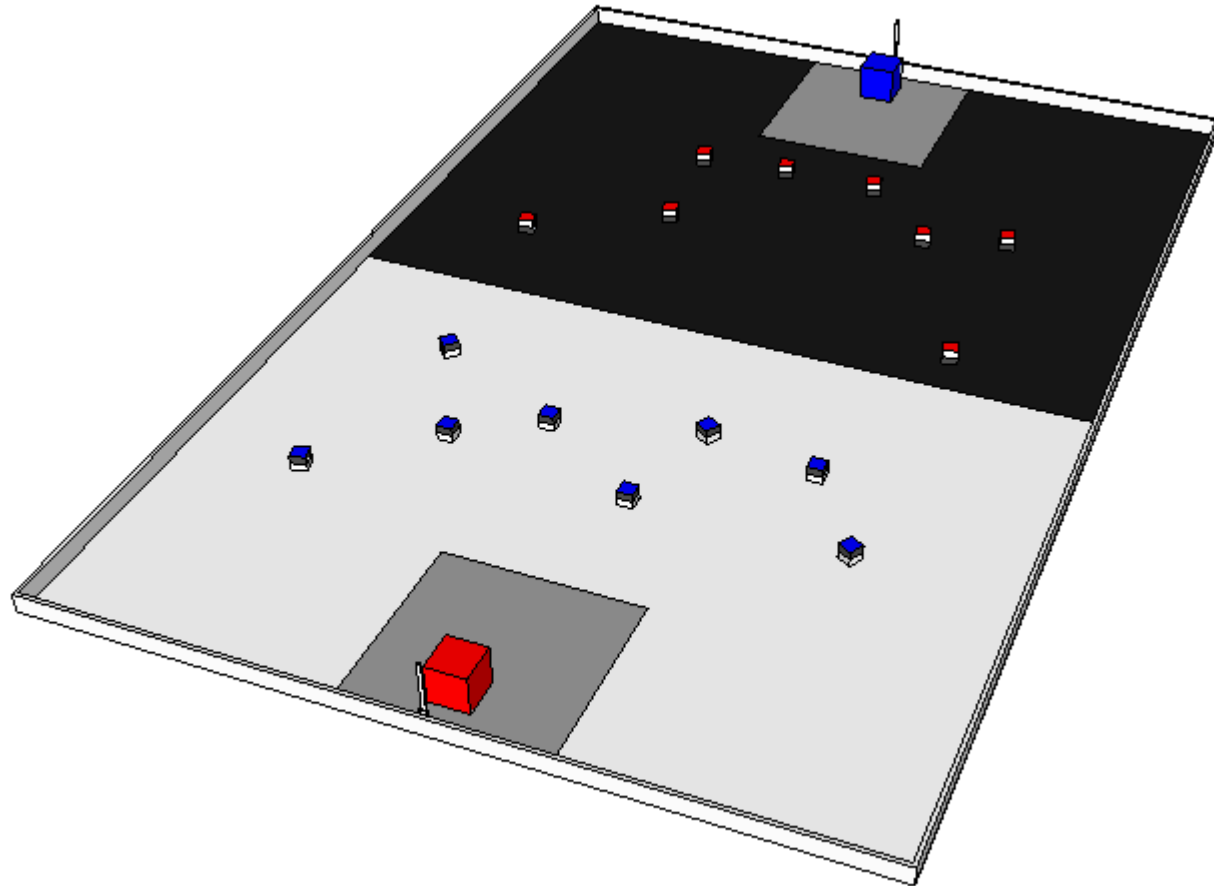



# Le but plausible

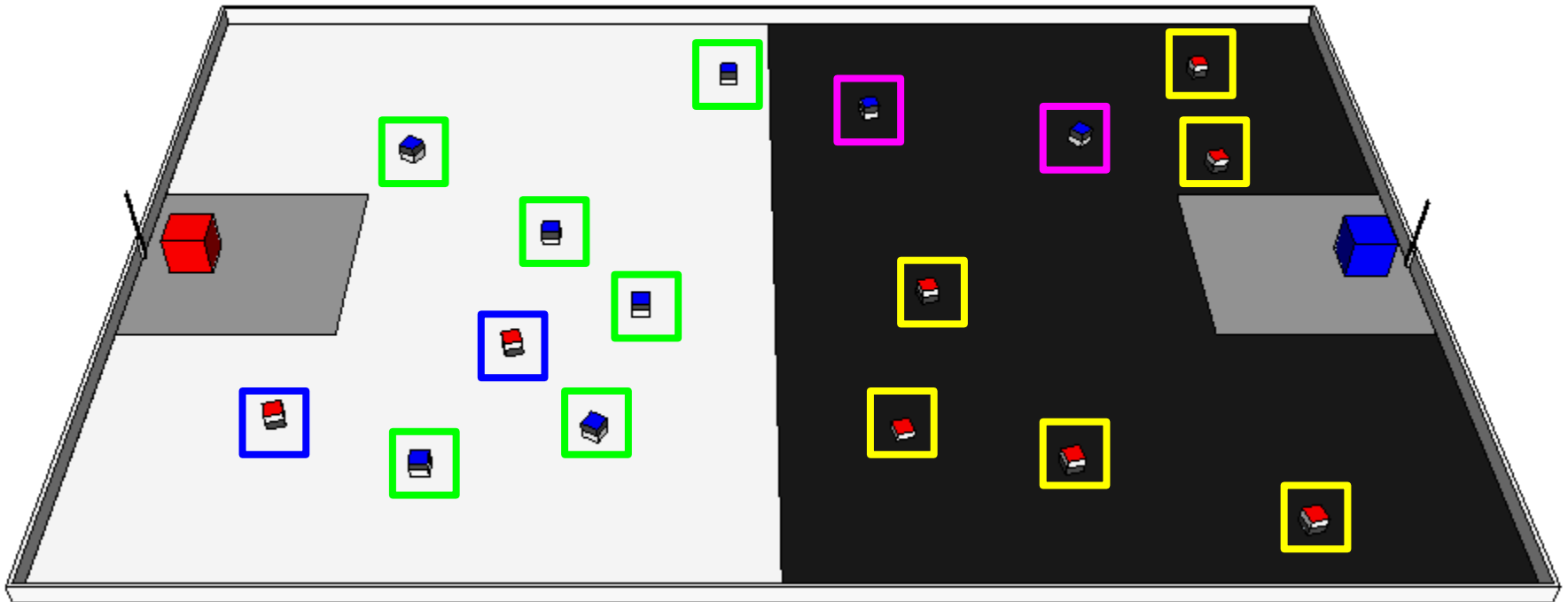

Robot rouge:  $6 + 6 = 12$

Robot bleu:  $2 + 2 = 4$

## Le départ et l'arrivée

Donné par l'extinction de  
l'émetteur infra-rouge

Temps d'un match:  
**1 minute et 30 secondes**  
(voir 2 minutes)

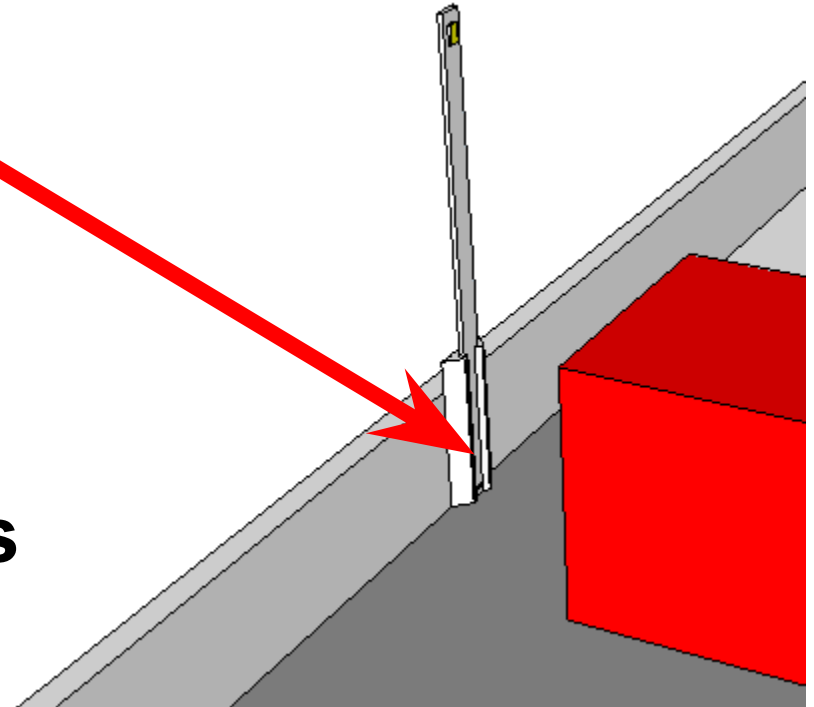

# Bonus!

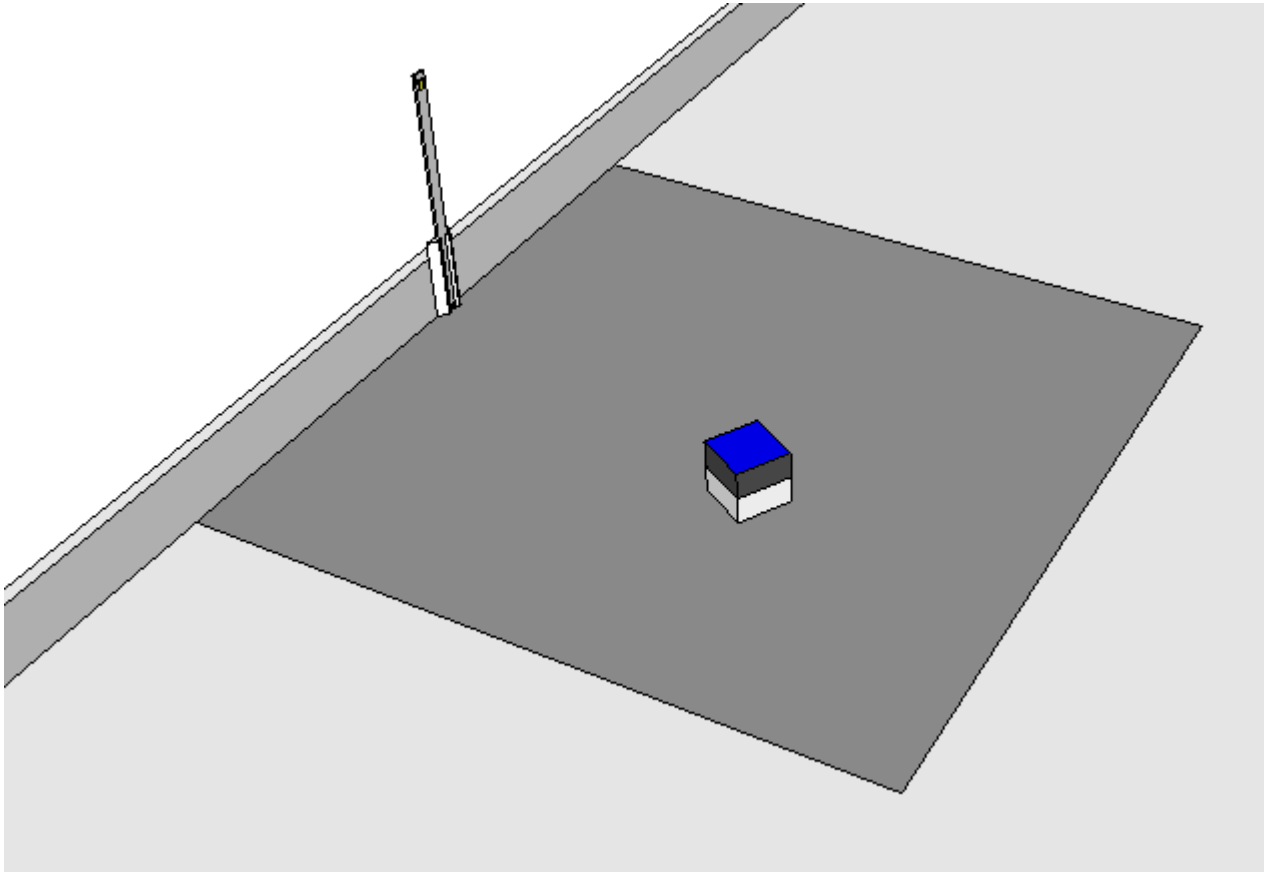

Un plot bleu dans sa zone grise ou un plot rouge dans la zone grise de l'adversaire = 2 points, enlevé du terrain

# Inscription

Formulaire sur

<http://go.epfl.ch/robopoly2014>

En équipe jusqu'à 4 personnes ou tout seul

Ouvert jusqu'au 5 avril 2014  
(un jour avant le concours)

# Arbitration

- 3 arbitres
  - Un principal
  - Un pour chaque équipe
- Interventions
  - Robot bloqué, problème quelconque
  - Manipulation demandé par l'équipe fait par l'arbitre de l'équipe
  - Une intervention gratuite par match
  - Chaque intervention supplémentaire entraine un malus de 1 point
- Interdiction de toucher aux robots après le début du match

# Homologation

- **Date**
  - Semaine du 10 mars 2014
- **Lieu**
  - Local de Robopoly (BM9139)
- **Pour passer l'homologation**
  - Organiser au minimum un plot correctement en 1m30s
- **Motivation**
  - Une interruption en plus sur tout le concours

# Tournoi

- Type de tournoi
  - Elimination simple
  - Toutes rondes
- Décidé au dernier moment une fois le nombre de robots participants finalisé



# Règles officiels

Envoyé par e-mail à tous les membres

Les Règles du Grand Concours  
 de Robopoly 2013-2014

  
  
  
ÉCOLE POLYTECHNIQUE  
FÉDÉRALE DE LAUSANNE

Comme chaque année, le club de robotique de l'EPFL, Robopoly, organise son Grand Concours. Cette année, il aura lieu le **6 Avril 2014** lors de l'inauguration du *Swiss Tech Convention Center*. Vous pouvez dès à présent vous inscrire. La participation au concours nécessite d'être inscrit au club et permet de disputer trois magnifiques prix.

Vous pouvez participer seul ou en équipe, pour s'inscrire il faut remplir le formulaire à cette adresse:

<http://go.epfl.ch/robopoly2014>



# Les prix

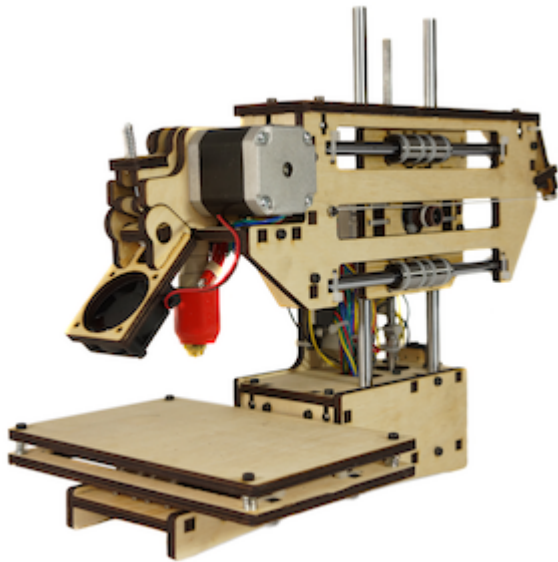

PrintrBot Simple  
Imprimante 3D en kit



Quadcopter  
A.R.Drone 2.0



Tablette Android  
Nexus 7

**Questions?**

**Bonne chance!**

Que le meilleur gagne!